



Für das Herstellen einer unsichtbaren Verblendaufangung werden zusätzliche Halterungen benötigt.

Bei einem gemauerten Sturz dienen die Halterungen zur konstruktiven Lagesicherung der Steine, während für die Einbauteile (MOSO® MBA-ES) eine Zulassung mit der Nummer Z-21.4-1907 existiert.

Produkt-Info

- Bauweise: Konventionell oder Fertigsturz
- Art der Sturzausbildung: Läufer, Rolle, Grenadier
- Material: Nichtrostender Edelstahl
Korrosionsbeständigkeitsklasse (CRC) III
- Nachweis: Einbauteil im Fertigteil nach DIBt-Zulassung Z-21.4-1907 bzw. statische Berechnung

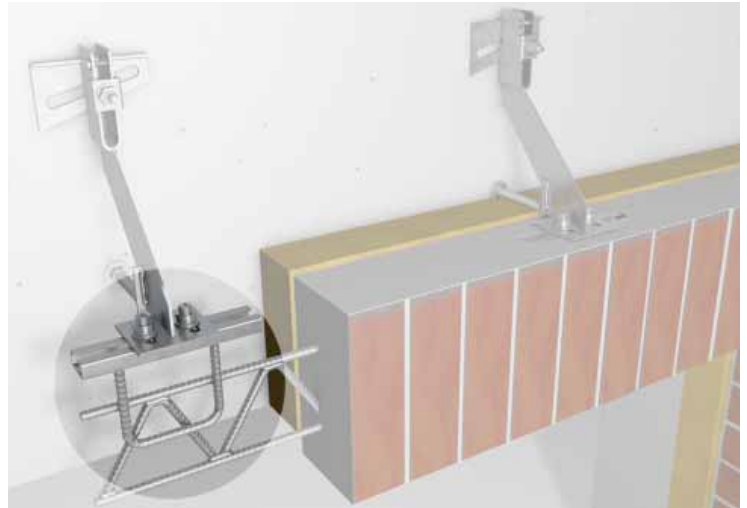

▲ Fertigsturz mit einbetonierter MOSO® Ankerschiene MBA-ES

Einsatz und Anwendung

- Abstand der Sturzbügel bei gemauerten Stürzen ≤ 25 cm, bei Fertigteilen gemäß statischen Erfordernissen
- Bei gemauerten Stürzen und schlechter Mörtelhaftung des Verblendsteines sind geeignete Sicherungsmaßnahmen wie Längsbewehrung oder Ausbildung von Mörteltaschen vorzusehen
- Eine vollflächige Unterstützung der Abfangkonstruktion bis zur Aushärtung des Mauermörtels ist bei gemauerten Stürzen unbedingt erforderlich

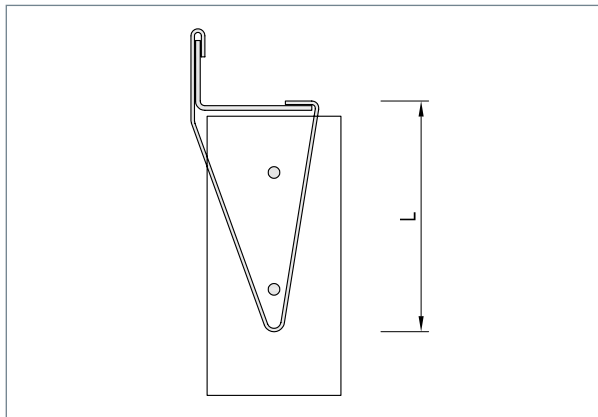

▲ MOSO® Drahtbügel DB-1 für abgehängte Genadierschicht

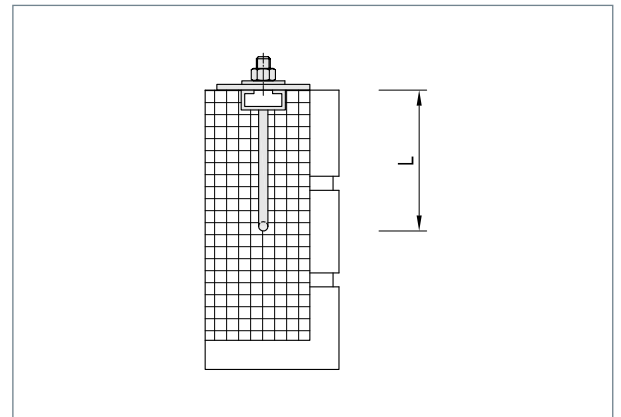

▲ MOSO® MBA-ES Einbauteil für Fertigteilsturz

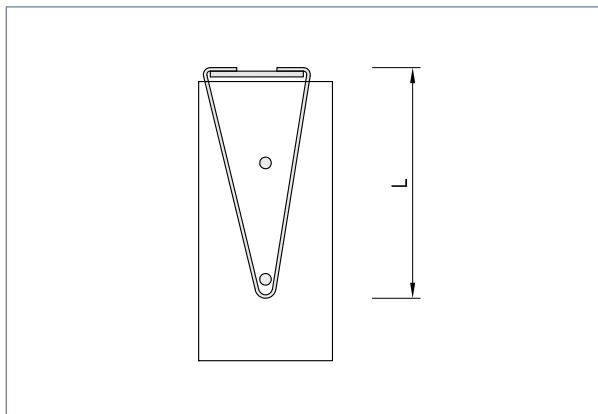

▲ MOSO® Drahtbügel DB-2 für Anschluss an Einzelkonsolanker

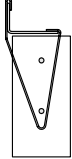
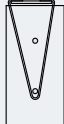

Einbindelänge L [mm] für Einbauteile (konventionell gemauerte Stürze)

Typ / Ausführung	Winkelhöhe ① [mm]	Einbindelänge L [mm]			Verwendung
		Rolle H = 11,5 cm	Grenadier H = 24 cm	1½-facher Grenadier H = 36 cm	
DB-1 	20	80	180	310	WK-D WK-N WK-K WK-O WK-M WK-Z WA-Ü WA-Z
	30				
	40				
	50				
	60				
	70				
	80				
	90				
DB-2 	-	80	180	310	EK-U EK-D

① Winkelhöhe bei Winkelkonsolanker im Regelfall = 60 mm

Einbauteile für Fertigstürze

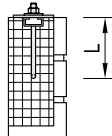
Typ / Ausführung ②	Laststufe			Verwendung
	3,5 kN	7,0 kN	10,5 kN	
MBA-ES 	MBA 28/15 ES (L = 90 mm)	MBA 38/17 ES (L = 120 mm)	MBA 38/17 ESL (L = 160 mm)	FB-U FB-D

② Einbauteil ist geregelt in der Zulassung Z-21.4-1907

Bestellbeispiel: MBA - 28/15 - ES



Bestellbeispiel: DB - 1 - 60 - 180

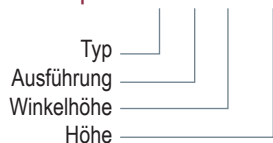

Ausschreibungstext

für gemauerte Stürze: ... Stck. MOSO® Sturzbügel, Typ DB¹⁾-1²⁾-60³⁾-180⁴⁾ im Zuge der Verblendarbeiten liefern und fachgerecht einbauen.

Alternativ:

... m Rollschichtabhängungen mit MOSO® Sturzbügel Typ DB¹⁾ im Zuge der Verblendarbeiten liefern und fachgerecht einbauen.

¹⁾ Typ gem. Tabelle

²⁾ Ausführung gem. Tabelle

³⁾ Winkelhöhe der Abfangkonstruktion gem. Tabelle (nur bei DB-1)

⁴⁾ Auswahl gem. Tabelle

Querverweise für zusätzliche Informationen

Seiten	Thema
87	MBA-CE Ankerschiene